

OCS² CARTUCCIA DEL FILTRO

FORNISCE ACQUA DI QUALITÀ PER IL CAFFÈ

OCS² Cartuccia sostitutiva: (6 pk): EV9618-07



APPLICAZIONI

- ◆ Caffè
Flusso basso, macchinette dal volume medio

CARATTERISTICHE • VANTAGGI

- ◆ La speciale miscela filtrante di Pentair Everpure usa carbone attivo per ridurre il gusto e l'odore del cloro e di altri odori offensivi
- ◆ Sostituzione del filtro facile, igienica e rapida
- ◆ Fa risparmiare energia riducendo l'accumulo di calcare*
- ◆ L'esclusiva filtrazione precoat riduce il gusto e l'odore del cloro, nonché la sporcizia dei microfiltri e le particelle piccole fino a 0,2*-micron di dimensione con mezzi meccanici
- ◆ I mezzi di filtrazione brevettati Pentair Everpure Micro-Pure II impediscono in modo efficace la proliferazione di batteri sui mezzi filtranti che possono ridurre la durata di vita del prodotto
- ◆ Riduce le sporocisti come Cryptosporidium e Giardia con mezzi meccanici

CONSIGLI PER L'INSTALLAZIONE

- ◆ Installa in verticale in modo che la cartuccia penda verso il basso.
- ◆ Lascia uno spazio di 2½" (6,35 cm) sotto la cartuccia per facilitarne la sostituzione.
- ◆ Lava il filtro facendo scorrere l'acqua attraverso di esso secondo le istruzioni della cartuccia.

CONSIGLI PER IL FUNZIONAMENTO

- ◆ Sostituisci la cartuccia quando la portata diventa eccessivamente lenta o prima che si raggiunga la capacità nominale. Si consiglia di sostituire la cartuccia almeno una volta all'anno.
- ◆ Cambia le cartucce quando si raggiunge la capacità o quando la pressione scende sotto i 10 psi (0,7 bar).
- ◆ Sciacqua sempre la cartuccia del filtro al momento dell'installazione e del cambio della cartuccia.

DIMENSIONI

- ◆ Portata di esercizio:
Max. 1,9 Lpm (0,5 gpm)
- ◆ Capacità nominale:
1.500 galloni (5,678 L) o 3.000 caffettiere

* Testato da Pentair

† Convalidato dal laboratorio accreditato ISO 17025 per la riduzione del 99,999% di Pseudomonas diminuta seguendo il protocollo ASTM F838-05 per la convalida di filtri sterilizzanti da 0,2 µm.

EPA Est. N. 002623-IL-002

OCS² CARTUCCIA SOSTITUTIVA

EV9618-07



OCS² Cartuccia sostitutiva: (6 pk): EV9618-07

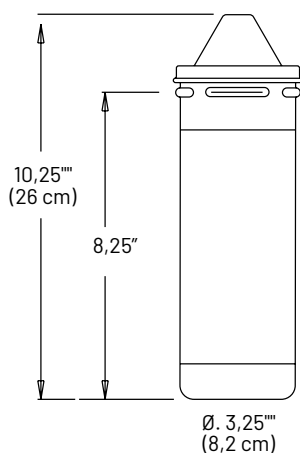

SPECIFICHE

- ◆ **Portata di esercizio**
Max. 1,9 Lpm (0,5 gpm)
- ◆ **Capacità nominale**
1.500 galloni (5,678 L) o 3.000
caffettiere
- ◆ **Requisiti di pressione**
0,7 - 8,6 bar (10 - 125 psi), no-shock
- ◆ **Temperatura**
2 - 38°C (35 - 100°F)
- ◆ **Dimensioni complessive**
10,25" L x 3,25" D (26,0 cm x 8,2 cm)
- ◆ **Collegamenti elettrici**
Non necessari



Impianto testato e certificato da NSF International sulla base degli standard NSF/ANSI 42 e 53 per la riduzione di:

STANDARD N. 42 – EFFETTI
ESTETICI

Effetti batteriostatici

Riduzione Chimica

Sapore e odore

Cloro

Filtrazione Meccanica

Particolato nominale

Classe I

STANDARD N. 53
– EFFETTI SULLA
SALUTE

Filtrazione Meccanica

Cisti

Amianto

I marchi e i loghi Pentair sono di proprietà di Pentair plc o delle sue affiliate. Per visualizzare la lista dettagliata dei luoghi di registrazione dei marchi commerciali di Pentair, vai su www.pentair.com/en/registrations.html. Marchi e loghi di terze parti, registrati e non, sono di proprietà dei rispettivi titolari. In virtù della politica di miglioramento costante dei propri prodotti e servizi, Pentair si riserva il diritto di modificare le specifiche senza preavviso.

EV9618-07 AU21 ©2021 Pentair Filtration Solutions, LLC. Tutti i diritti riservati.