

CARTUCCIA SOSTITUTIVA AC²

FORNISCE ACQUA DI OTTIMA QUALITÀ PER DISTRIBUTORI DI BEVANDE FREDDHE

CARTUCCIA SOSTITUTIVA AC² (confezione da 1):
EV960586



APPLICAZIONI

- ◆ Distributori di bevande fredde
- ◆ OCA

CARATTERISTICHE • VANTAGGI

- ◆ Fornisce acqua limpida, fresca e di ottima qualità per bevande fredde dal gusto unico
- ◆ La sostituzione della cartuccia sanitaria è semplice, rapida e pulita; le parti interne del filtro non sono mai esposte a manipolazioni o contaminazioni
- ◆ L'esclusivo filtraggio precoat garantisce una riduzione superiore del gusto e degli odori del cloro e microfiltra lo sporco e le particelle di dimensioni fino a 0,2* micron con mezzi meccanici
- ◆ L'agente filtrante brevettato Everpure Micro-Pure® II inibisce in modo efficace il proliferare di batteri, che ridurrebbero la vita utile del prodotto
- ◆ Non rimuove fluoruro
- ◆ Certificato NSF/ANSI Standard 53 per la riduzione di cisti come Cryptosporidium e Giardia con mezzi meccanici

CONSIGLI PER L'INSTALLAZIONE

- ◆ Non utilizzare mai la valvola a sella per il collegamento
- ◆ Utilizza un tubo dell'acqua di 3/8"
- ◆ Installa in verticale con la cartuccia che pende verso il basso
- ◆ Lascia uno spazio libero di 6,35 cm (2 1/2") sotto la cartuccia per facilitarne la sostituzione
- ◆ Sciacqua la cartuccia AC2 facendo scorrere l'acqua attraverso il filtro per cinque (5) minuti a flusso pieno.

CONSIGLI PER IL FUNZIONAMENTO

- ◆ Sostituisci la cartuccia quando la portata diventa fastidiosamente lenta o prima di raggiungere la capacità nominale. Si consiglia di sostituire la cartuccia almeno una volta all'anno
- ◆ Cambia le cartucce al raggiungimento della capacità o quando la pressione scende sotto 10 psi (0,7 bar)
- ◆ La portata di esercizio non deve superare gli 1,9 Lpm (0,5 gpm)
- ◆ Sciacqua sempre la cartuccia del filtro al momento dell'installazione e del cambio della cartuccia.

* Convalidato da un laboratorio accreditato ISO 17025 per la riduzione del 99,999% di Pseudomonas diminuta secondo il protocollo ASTM F838-05 per la convalida di filtri di grado sterilizzante da 0,2 µm.

CARTUCCIA SOSTITUTIVA AC²

EV960586



CARTUCCIA SOSTITUTIVA AC² (confezione da 1):
EV960586

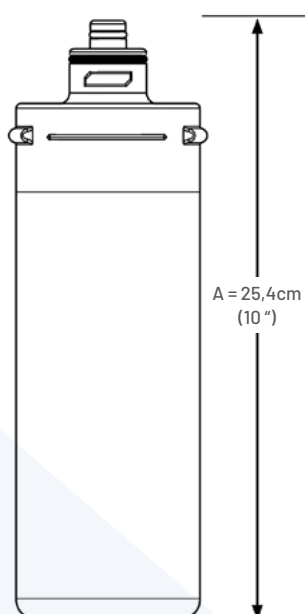

SPECIFICHE

- ◆ **Portata di Esercizio**
Massimo 1,9 Lpm (0,5 gpm)
- ◆ **Capacità Nominale**
5.678 litri (1.500 galloni)
- ◆ **Requisiti di Pressione**
10 - 125 psi (0,7 - 8,6 bar), non-shock
- ◆ **Temperatura**
35 - 100°f (2 - 38°c)
- ◆ **Dimensioni complessive**
25,4 cm L x 10,1 cm D (10" x 4")
- ◆ **Numero di Parte**
EV960586 - Cartuccia singola



Sistema testato e certificato da NSF International secondo gli standard NSF/ANSI

Standard 42 e 53 per la riduzione di:

STANDARD N. 42 -
EFFETTI ESTETICI
• Effetti batteriostatici
• Riduzione chimica
(Gusto e Odore di Cloro)
• Filtrazione meccanica
(particolato nominale
di classe I)

STANDARD N. 53 -
EFFETTI SULLA
SALUTE
• Filtrazione
Meccanica
• Riduzione
delle cisti

EPA Est. N. 002623-IL-002

I marchi e i loghi Pentair sono di proprietà di Pentair plc o delle sue affiliate. Per visualizzare la lista dettagliata dei luoghi di registrazione dei marchi commerciali di Pentair, vai su www.pentair.com/en/registrations.html. Marchi e loghi di terze parti, registrati e non, sono di proprietà dei rispettivi titolari. In virtù della politica di miglioramento costante dei propri prodotti e servizi, Pentair si riserva il diritto di modificare le specifiche senza preavviso.

EV960586 ©2022 Pentair Filtration Solutions, LLC. Tutti i diritti riservati.