

IQ SOFT

Descalcificador inteligente



- Puede programar el dispositivo a través de su teléfono inteligente.
- Controle a distancia su descalcificador y el consumo de agua.
- Reciba una alerta cuando sea necesario rellenar la sal.





IQ SOFT

Descalcificador inteligente
9L / 12L / 18L / 25L



Nuestro descalcificador de agua IQsoft es la solución más avanzada para afrontar el problema del agua dura. Un diseño compacto y vanguardista convierten a los descalcificadores IQsoft en un gran avance en la industria del tratamiento de agua. Ningún otro descalcificador se aproxima siquiera a sus elevadas especificaciones, facilidad de instalación o beneficios en materia de agua blanda.

Supervise su consumo de agua a través de su teléfono inteligente. Si bien nuestro descalcificador IQsoft suministra agua perfectamente descalcificada, su tecnología Wi-Fi también puede brindarle tranquilidad al supervisar su consumo de agua y permitirle gestionar su descalcificador a través de un teléfono inteligente o tableta. Si está pensando en irse de vacaciones, la aplicación Erie Connect dispone de un "modo de vacaciones" que permite evitar el consumo innecesario de agua mientras está fuera. Nuestro descalcificador de agua IQsoft es la solución más avanzada para afrontar el problema del agua dura.

CARACTERÍSTICAS

- ◆ Pantalla legible multilingüe de dos líneas
- ◆ Fácil programación, con todos los ajustes, excepto la dureza y la hora, configurados de fábrica
- ◆ Mangos integrados que facilitan su instalación
- ◆ Totalmente equipado con todos los accesorios necesarios.
- ◆ Su diseño ultracompacto permite instalarlo incluso en los lugares más estrechos (28 cm de ancho, 44 cm de profundidad)
- ◆ Iluminación LED del depósito de salmuera
- ◆ Régénération de contre-courant avec saumurage proportionnel, mode vacances et correction du vieillissement de la résine
- ◆ Alarma de sal
- ◆ Conectividad Wi-Fi

VENTAJAS

- ➔ Fácil de usar con legibilidad óptima de configuración y estadísticas
- ➔ Plug and play: preestablecido para rendir al máximo
- ➔ Ergonómico y adecuado para la instalación incluso en los espacios más reducidos
- ➔ Operación simplificada de carga de sal incluso con poca luz ambiente
- ➔ El uso excepcionalmente bajo de agua de enjuague por regeneración conlleva un consumo mínimo de sal, con hasta un 40 % de ahorro de sal en comparación con los descalcificadores estándar
- ➔ Tecnología exclusiva que mide el envejecimiento de la resina para obtener siempre la capacidad más precisa
- ➔ El modo de vacaciones evita la regeneración innecesaria, reduciendo así el consumo de agua y sal durante los periodos de ausencia, además de mantener el lecho de resina en óptimas condiciones para el servicio.
- ➔ Los profesionales pueden controlar el descalcificador a distancia desde el portal de instaladores
- ➔ Conectividad Wi-Fi del descalcificador a través de la app para teléfonos inteligentes con notificaciones y alertas sobre el consumo de agua y sal



PRESENTAMOS EL PORTAL *CONNECTMYSOFTENER* PARA CLIENTES IQ SOFT

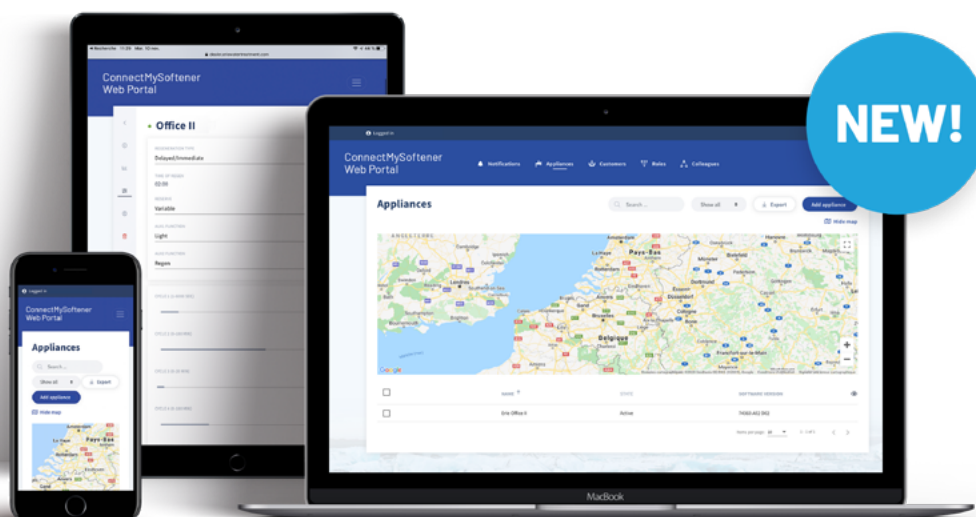

Nos gustaría recordarle la implementación de nuestro **nuevo portal *ConnectMySoftener***.

<https://connectmysoftener.pentair.eu/login>

Diseñado para obtener el máximo provecho del producto y ofrecer a nuestros instaladores la mejor asistencia, el portal *ConnectMySoftener* permite a los instaladores supervisar y prestar servicio online a las instalaciones de sus clientes, facilitando así la gestión remota del equipo a través de cualquier portátil, tablet o teléfono inteligente con conexión a Internet. Toda la gestión está en las manos "online" del instalador.

Recuerde que este nuevo portal web está dirigido específicamente a los clientes IQ SOFT.

Si tiene cualquier pregunta sobre el portal, no dude en contactar con nosotros en ConnectMySoftenerProSupportEU@pentair.com.

VENTAJAS PARA EL CLIENTE



SIEMPRE ALERTA E INFORMADO



EXCLUSIVA COMUNICACIÓN
BIDIRECCIONAL



FÁCIL DE USAR



¡AHORRE TIEMPO Y DINERO!



AMPLIO POTENCIAL DE SERVICIO



GEOLOCALIZACIÓN
DE TODO EL EQUIPO



MEJORA DE LA GESTIÓN
DE DATOS Y CLIENTES

ESPECIFICACIONES TÉCNICAS

CARACTERÍSTICAS	IQ SOFT CS micro 0913	IQ SOFT CS mini 0916	IQ SOFT CS midi 0922	IQ SOFT CS maxi 0930
Referencia	4035296	4035297	4035298	4035299
Volumen de resina (l)	9 l	12 l	18 l	25 l
Número de personas	1-2	3-4	5-6	7-8
Caudal de servicio (m ³ /h) (dureza residual 0 ^o f)	0,5 m ³ /h	0,7 m ³ /h	1,1 m ³ /h	1,5 m ³ /h
Caudal de servicio (m ³ /h) (dureza residual 5-10 ^o f)	0,6 m ³ /h	0,9 m ³ /h	1,3 m ³ /h	1,8 m ³ /h
Caudal máximo (m ³ /h) (dureza residual 5-10 ^o f)	0,9 m ³ /h	1,2 m ³ /h	1,8 m ³ /h	2,5 m ³ /h
Dosis de sal g/resina (ajustes estándar)	125 g/l	125 g/l	125 g/l	125 g/l
Consumo de sal por regeneración (kg)	1,1 kg	1,5 kg	2,2 kg	3,1 kg
Consumo de agua por regeneración (l)	42 l	48 l	77 l	99 l
Capacidad del descalcificador °f x m ³	31,5 °f • m ³	54,0 °f • m ³	91,8 °f • m ³	127,5 °f • m ³
Capacidad en m ³ para una dureza del agua de entrada de 30 °f y un ajuste de dureza residual de 10 °f	2,3 m ³	3,0 m ³	4,5 m ³	6,4 m ³
Conexiones de entrada/salida	BSPT de 3/4"	BSPT de 3/4"	BSPT de 3/4"	BSPT de 3/4"
Conexión de drenaje	Manguera de 1/2"	Manguera de 1/2"	Manguera de 1/2"	Manguera de 1/2"
Tamaño de la botella	9x13	9x16	9x22	9x30
Accesorios incluidos	By-pass de plástico, con válvula mezcladora incorporada - Limpiador de resina de 0,25 l - Kit de test de dureza universal, botella única, °f/°d - Transformador de tensión 230-24 V - Kit de conexión de entrada/salida macho BSP de 3/4 - Manguera de drenaje reforzada de 3 m con 4 abrazaderas - Espacio de aire con doble conexión de drenaje			
Tipo de regeneración	5 ciclos de caudal ascendente con salmuera proporcional			
Interfaz del sistema	Pantalla electrónica, conectividad wi-fi con aplicación y portal de <i>ConnectMySoftener</i>			
Capacidad del compartimento de sal en kg	13,0 kg	17,0 kg	23,0 kg	35,0 kg
Ancho del producto	280,0 mm			
Altura del producto	497,0 mm	575,0 mm	728,0 mm	982,0 mm
Profundidad del producto	438,0 mm			
Profundidad del producto con by-pass montado	540,0 mm			
Peso del producto	16,0 kg	21,0 kg	27,0 kg	36,0 kg
Dimensiones de embalaje (AnxLarxAlt) mm	400 x 480 x 680	400 x 480 x 680	470 x 320 x 760	470 x 302 x 1020
Cantidad por palé	21	21	14	14
Dimensiones del pallet (AnxLarxAlt) mm	120 x 100 x 153	120 x 100 x 153	120 x 100 x 167	120 x 100 x 220

Nota: todos los cálculos se basan en una dosis de sal que establece el estándar del PCB. La instalación del descalcificador tiene en cuenta un prefiltro compuesto por una carcasa de filtro de 10" (ref. Pentair 150543) y un cartucho bobinado de 10" y 100 micras (ref. Pentair WWP100P10).

*Datos orientativos. Caudal máximo a producir para respetar la velocidad de servicio necesaria para lograr un intercambio óptimo de iones conforme a la recomendación del fabricante de resina, con independencia de la presión de entrada.

** Los valores pueden variar según las condiciones y la programación. Todas las cifras de consumo se corresponden con una presión de entrada de 3 bar.



ACCESORIOS

- ◆ By-pass de plástico con válvula mezcladora incorporada
- ◆ Limpiador de resina de 0,25 l
- ◆ Kit de test de dureza universal, botella única, °f/°d
- ◆ Transformador de tensión 230-24 V
- ◆ Kit de conexión de entrada/salida macho BSP de 3/4
- ◆ Manguera de drenaje reforzada de 3 m con 4 abrazaderas
- ◆ Espacio de aire con doble conexión de drenaje

PLANOS GENERALES

Descalcificador IQ SOFT de 25 l

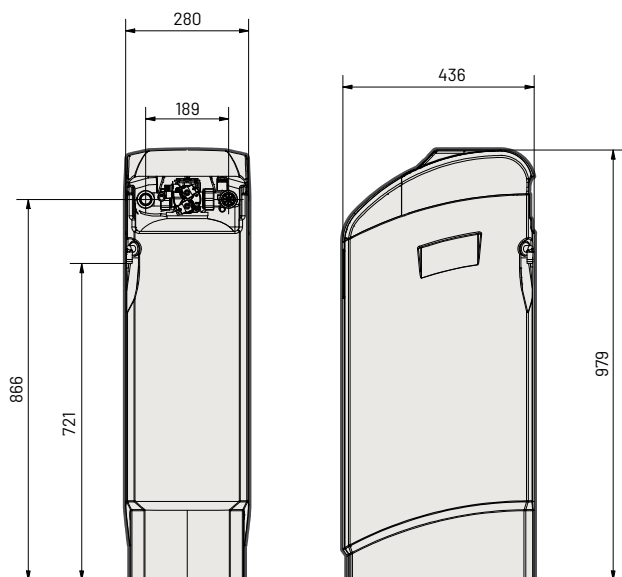

Descalcificador IQ SOFT de 18 l

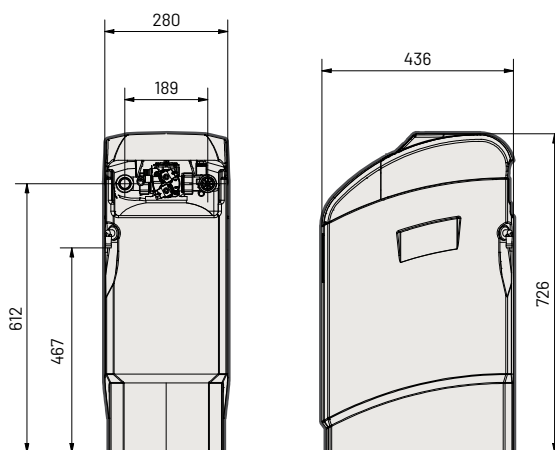

Descalcificador IQ SOFT de 12 l

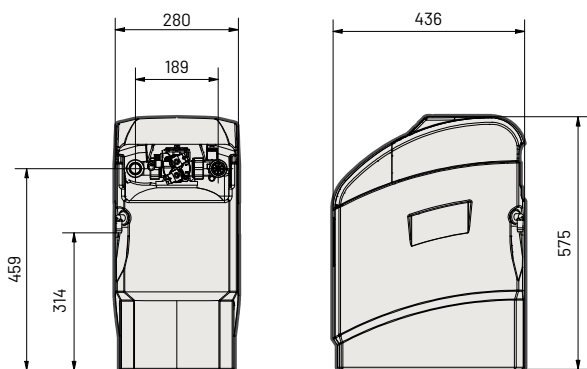

Descalcificador IQ SOFT de 9 l

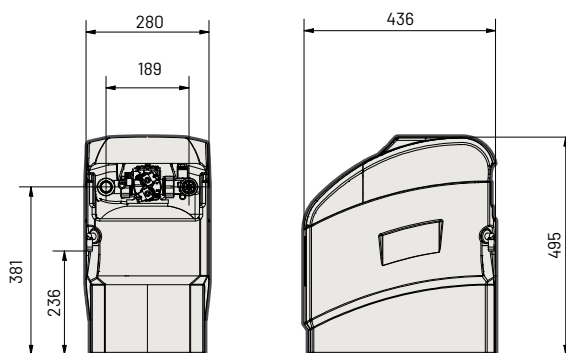



www.pentair.eu

Todas las marcas comerciales y logotipos de Pentair indicados son propiedad de Pentair. Las marcas comerciales registradas y no registradas y los logotipos de terceros son propiedad de sus respectivos dueños.

MKT-TS-136-ES-B © 2022 Pentair. Todos los derechos reservados.