

CLARIS ULTRA 170

IL FILTRO IONO-SELETTIVO REGOLABILE OFFRE LIVELLI PERSONALIZZATI DI DUREZZA CARBONATICA E PROTEZIONE DALLA CORROSIONE NELL'ACQUA POTABILE

Cartuccia filtrante Claris Ultra 170: EV4339-85



Testina venduta separatamente

APPLICAZIONI

- ◆ Distributore automatico di caffè, espresso, tè freddo, bevande calde

CARATTERISTICHE • VANTAGGI

- ◆ Tecnologia per il condizionamento dell'acqua che combina adattamento, stabilizzazione minerale e inibizione della corrosione
- ◆ Dispone di un processo di filtrazione a 5 fasi che include:
 - Prefiltrazione
 - Regolazione durezza carbonatica
 - Filtrazione precisa
 - Carbone in blocco ad alta efficienza
 - Filtro a membrana solido
- ◆ Rimuove contaminanti nocivi e odori e sapori sgradevoli
- ◆ Rimuove particelle fino a cinque (5) micron per una maggiore protezione delle apparecchiature
- ◆ Utilizzabile sia in posizione a verticale che orizzontale

CONSIGLI PER L'INSTALLAZIONE

- ◆ È possibile utilizzare il sistema in modo indipendente, in posizione orizzontale o in verticale.
- ◆ In caso di montaggio verticale a parete, collega in modo sicuro il supporto di montaggio alla parete con viti adeguate.
- ◆ La pressione dell'acqua all'ingresso del sistema di filtraggio non deve superare 116 psi (8 bar). Se la pressione di ingresso supera 116 psi (8 bar), è necessario installare una valvola di riduzione della pressione sul lato di alimentazione dell'acqua del sistema di filtraggio.
- ◆ La valvola di intercettazione deve essere installata a monte del filtro.
- ◆ Per il lavaggio e la messa in funzione della cartuccia, consulta il manuale di installazione, funzionamento e manutenzione.

CONSIGLI PER IL FUNZIONAMENTO

- ◆ Sostituisci la cartuccia Claris Ultra al raggiungimento del volume d'acqua pre-calcolato o almeno una volta all'anno.
- ◆ Sostituisci la cartuccia al raggiungimento del volume.
- ◆ Sciacqua sempre la cartuccia del filtro al momento dell'installazione e del cambio della cartuccia.
- ◆ Non utilizzare le strisce reattive per verificare la durezza dell'acqua. Utilizza un kit di titolazione per verificare la riduzione della durezza.

DIMENSIONI

- ◆ Portata massima: Max. 0,5 gpm (2,0 Lpm)
- ◆ Volume nominale: 1500 L per Espresso 1700 L per Caffè/OCS
- ◆ Questo volume se basato su una durezza dell'acqua influente di 180 ppm con impostazioni standard della valvola di Bypass.

CLARIS ULTRA 170 CARTUCCIA FILTRANTE

4339-82



Cartuccia filtrante Claris Ultra 170: 4339-82

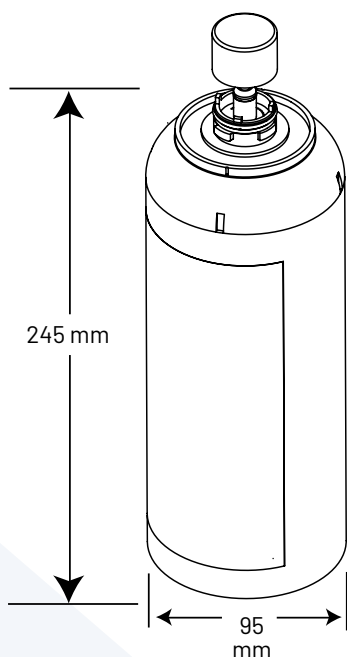

SPECIFICHE

- ◆ **Portata massima**
Max. 0,5 gpm (2,0 Lpm)
- ◆ **Volume nominale**
1500 L per Espresso e
1700 L per Caffè/OCS
- ◆ Questo volume è basato su una durezza dell'acqua influente di 180 ppm con impostazioni standard della valvola di Bypass.
- ◆ **Requisiti di pressione**
29 - 116 psi (2- 8 bar), no-shock
- ◆ **Temperatura**
4 - 30 °C (39 -86 °F)
- ◆ **Dimensioni complessive**
245 mm L x 95 mm D



Claris™ è un marchio di ACLARIS Water Innovations GmbH.

I contaminanti o le altre sostanze rimosse o ridotte da questo impianto possono non essere necessariamente presenti nella tua acqua. Non utilizzare il prodotto con acqua microbiologicamente non sicura o di qualità ignota in assenza di un'adeguata disinfezione a monte o a valle dell'impianto.

GARANZIA

Gli impianti per il trattamento dell'acqua Everpure Claris Ultra di Pentair® (esclusi gli elementi sostituibili) sono coperti da una garanzia limitata contro difetti di materiale e lavorazione per un periodo di un anno dopo la data di acquisto. Gli elementi sostituibili Everpure (cartucce filtranti e cartucce per il trattamento dell'acqua) sono coperti da una garanzia limitata contro difetti di materiale e lavorazione per un periodo di un anno dopo la data di acquisto. Consulta la garanzia per i dettagli. Pentair fornirà una copia della garanzia su richiesta.

I marchi e i loghi Pentair sono di proprietà di Pentair plc o delle sue affiliate. Per visualizzare la lista dettagliata dei luoghi di registrazione dei marchi commerciali di Pentair, vai su www.pentair.com/en/registrations.html. Marchi e loghi di terze parti, registrati e non, sono di proprietà dei rispettivi titolari. In virtù della politica di miglioramento costante dei propri prodotti e servizi, Pentair si riserva il diritto di modificare le specifiche senza preavviso.

4339-82 ©2023 Pentair Filtration Solutions, LLC. Tutti i diritti riservati.