

SLIMLINE

Descalcificador inteligente



SLIMLINE

Descalcificador

11L / 14L / 17L / 24L / 30L



Nuestros sistemas Slimline de tratamiento de agua le protegen a usted y a su hogar.

Los descalcificadores de agua Slimline están equipados con la última tecnología. De esta forma, ofrecen el mejor rendimiento y garantizan un suministro de agua sin preocupaciones.

Gracias a la conexión Wi-Fi disponible como opción, los usuarios pueden controlar el SlimLine a través de la [aplicación Pentair ConnectMySoftener](#). Además, los profesionales pueden acceder al [portal ConnectMySoftener](#).

SlimLine está disponible con o sin conectividad wifi. Si desea saber más sobre qué versión cuenta con la conectividad, consulte nuestro catálogo o lista de precios.

¡DESCARGA LA APLICACIÓN AHORA!



CARACTERÍSTICAS

- ◆ Pantalla legible multilingüe de dos líneas
- ◆ Luz de sal independiente
- ◆ Fácil programación, con todos los ajustes, excepto la dureza y la hora, configurados de fábrica
- ◆ Mangos integrados
- ◆ Diseño de cabinet compacto
- ◆ Regeneración de caudal ascendente y alta eficiencia con salmuera proporcional
- ◆ Alarma de sal
- ◆ Conectividad Wi-Fi

VENTAJAS

- ➔ Fácil de usar con legibilidad óptima de configuración y estadísticas
- ➔ Operación simplificada de carga de sal
- ➔ Plug and play: preestablecido para rendir al máximo
- ➔ Instalación rápida y sencilla
- ➔ Especialmente apto para instalaciones donde el ahorro de espacio es un factor importante
- ➔ El uso excepcionalmente bajo de agua de enjuague por regeneración conlleva un consumo mínimo de sal, con hasta un 40 % de ahorro de sal en comparación con los descalcificadores estándar
- ➔ Nunca se queda sin sal sin previo aviso
- ➔ Conectividad Wi-Fi del descalcificador por medio de la app para teléfonos inteligentes con notificaciones y alertas relativas al consumo de agua y sal

ESPECIFICACIONES TÉCNICAS

CARACTERÍSTICAS	Slimline CS mini 1015	Slimline CS mini 1015	Slimline CS midi 0922	Slimline CS maxi 0930	Slimline CS maxi 1030
Referencia	4035289	4035386	4035290	4035291	4035387
Volumen de resina (l)	11 l	14 l	17 l	24 l	30 l
Número de personas	1-2	3-4	5-6	7-8	7-8
Caudal de servicio (m ³ /h) (dureza residual 0 ^o f)	0,7 m ³ /h	0,8 m ³ /h	1,0 m ³ /h	1,4 m ³ /h	1,8 m ³ /h
Caudal de servicio (m ³ /h) (dureza residual 5-10 ^o f)	0,8 m ³ /h	1,0 m ³ /h	1,2 m ³ /h	1,7 m ³ /h	2,2 m ³ /h
Caudal máximo (m ³ /h) (dureza residual 5-10 ^o f)	1,1 m ³ /h	1,4 m ³ /h	1,7 m ³ /h	2,4 m ³ /h	3,0 m ³ /h
Dosis de sal g/resina (ajustes estándar)	125 g/l				
Consumo de sal por regeneración (kg)	1,4 kg	1,8 kg	2,1 kg	3,0 kg	3,7 kg
Consumo de agua por regeneración (l)	82 L / 55 L	117 L / 64 L	134 L / 74 L	185 L / 96 L	243 L / 115 L
Capacidad del descalcificador °f x m ³	55,2 °f • m ³	70,3 °f • m ³	85,3 °f • m ³	120,5 °f • m ³	150,6 °f • m ³
Capacidad en m ³ para una dureza del agua de entrada de 30 °f y un ajuste de dureza residual de 10 °f	2,8 m ³	3,5 m ³	4,3 m ³	6,0 m ³	7,5 m ³
Conexiones de entrada/salida	BSPT de 3/4"	BSPT de 3/4"	BSPT de 3/4"	BSPT de 3/4"	BSPT de 3/4"
Conexión de drenaje	Manguera de 1/2"	Manguera de 1/2"	Manguera de 1/2"	Manguera de 1/2"	Manguera de 1/2"
Tamaño de la botella	10x15	10x15	9x22	9x30	10x30
Presión operativa mín./máx. (bar)	1,4 / 8,3				
Temperatura operativa mín./máx. (°C)	2 / 48				
Conexión eléctrica (V/Hz)	100-230/24 V CC - 50/60 Hz				
Máx. consumo de energía (VA)	6,5 VA				
Accesorios incluidos	By-pass de plástico, con válvula mezcladora incorporada - Transformador de tensión 230-24 V - Kit de conexión de entrada/salida macho BSP de 3/4 - Manguera de drenaje reforzada de 3 m con 2 abrazaderas Espacio de aire con doble conexión de drenaje				
Tipo de regeneración	5 ciclos de caudal ascendente con salmuera proporcional				
Interfaz del sistema	Pantalla electrónica multilingüe de 2 líneas x 16 caracteres				
Capacidad del compartimento de sal en kg	25,0 kg	25,0 kg	37,0 kg	65,0 kg	65,0 kg
Ancho del producto	352 mm	352 mm	352 mm	391 mm	391 mm
Altura del producto	546 mm	546 mm	680 mm	965 mm	965 mm
Profundidad del producto	442 mm	442 mm	442 mm	467 mm	467 mm
Profundidad del producto con by-pass montado	525 mm	525 mm	525 mm	550 mm	550 mm
Peso del producto	19,5 kg	21,5 kg	25,0 kg	35,5 kg	41,0 kg
Dimensiones de embalaje (AnxLarxAlt) mm	390x480x580	390x480x580	390x480x710	390x480x1010	390x480x1010
Cantidad por palé	18	18	12	12	12
Dimensiones del pallet (AnxLarxAlt) mm	1030x1230x2200	1030x1230x2200	1030x1230x1800	1030x1230x2240	1030x1230x2240

Nota: todos los cálculos se basan en una dosis de sal que establece el estándar del PCB. La instalación del descalcificador tiene en cuenta un prefiltro compuesto por una carcasa de filtro de 10" (ref. Pentair 150543) y un cartucho bobinado de 10" y 100 micras (ref. Pentair WWPI00P10).

* Datos orientativos. Caudal máximo a producir para respetar la velocidad de servicio necesaria para lograr un intercambio óptimo de iones conforme a la recomendación del fabricante de resina, con independencia de la presión de entrada.

** Los valores pueden variar según las condiciones y la programación. Todas las cifras de consumo se corresponden con una presión de entrada de 3 bar.



PLANOS GENERALES

Slimline CS mini 1015 11L

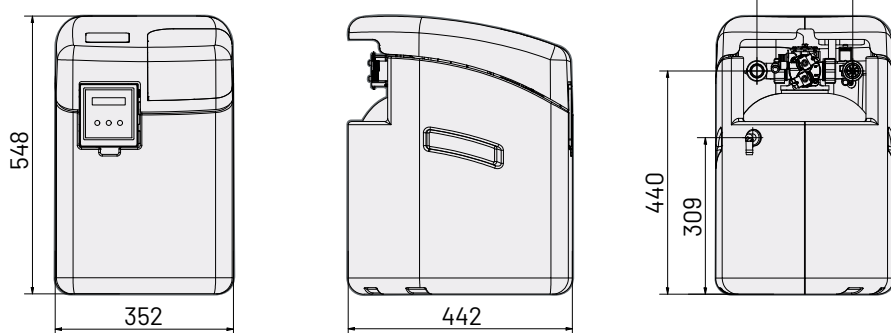

Slimline CS midi 0922 17L

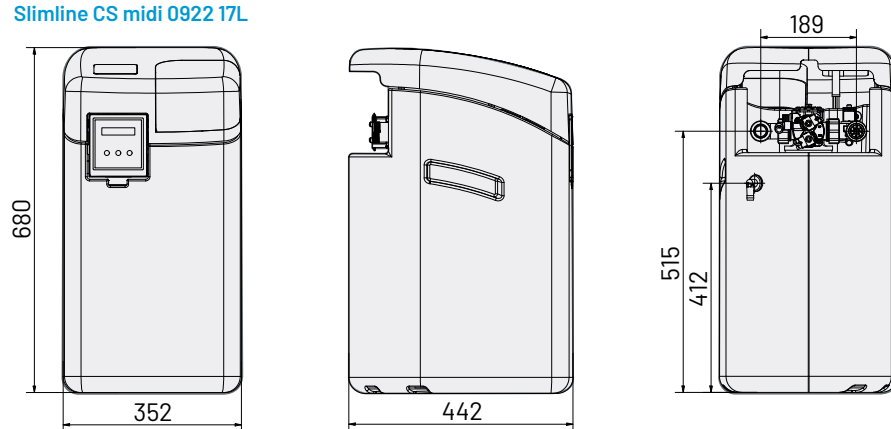

Slimline CS maxi 1030 30L

