

SLIMLINE

Slimme ontharder



Connected



SLIMLINE

Waterontharder

11 L / 14 L / 17 L / 24 L / 30 L



Onze Slimline-systemen voor waterbehandeling beschermen u en uw woning.

De Slimline-ontharders zijn met de nieuwste technologie uitgerust. Daardoor bieden ze de beste prestaties en garanderen ze een zorgeloze aanvoer van water.

Dankzij de wifiverbinding die als optie beschikbaar is, kunnen gebruikers de SlimLine bedienen via de [ConnectMySoftener-app](#) van Pentair, terwijl professionals toegang hebben tot het [ConnectMySoftener-portaal](#).

SlimLine is beschikbaar met of zonder wifi-connectiviteit. Wil je meer weten over welke versie de connectiviteit heeft, raadpleeg dan onze catalogus of prijslijst.

DOWNLOAD DE APP NU!



KENMERKEN

- ◆ Meertalig, goed leesbaar scherm met twee regels
- ◆ Apart zoutlichtje
- ◆ Gemakkelijk te programmeren, alle instellingen behalve de hardheid en de tijd zijn in de fabriek ingesteld
- ◆ Geïntegreerde handgrepen
- ◆ Compact cabinet
- ◆ Bijzonder efficiënte upflowregeneratie met proportionele bezouting
- ◆ Zoutalarm
- ◆ Wifiverbinding

VOORDELEN

- ➔ Gebruiksvriendelijk met een optimale leesbaarheid van instellingen en statistieken
- ➔ Eenvoudig te vullen met zout
- ➔ Plug & play: vooraf ingesteld om de beste prestaties te leveren
- ➔ Gemakkelijk en eenvoudig te installeren
- ➔ Bijzonder geschikt voor installaties waarbij ruimtebesparing belangrijk is
- ➔ Het uitzonderlijk lage verbruik van spoelwater per regeneratie zorgt voor een minimaal zoutverbruik: tot 40% zout bespaard in vergelijking met standaardontharders
- ➔ Het zout raakt nooit op zonder dat u het merkt
- ➔ Wifiverbinding met uw ontharder via de smartphone-app, met berichten over en waarschuwingen voor het water- en zoutverbruik



TECHNISCHE SPECIFICATIES

KENMERKEN	Slimline CS mini 1015	Slimline CS mini 1015	Slimline CS midi 0922	Slimline CS maxi 0930	Slimline CS maxi 1030
Artikelnummer	4035289	4035386	4035290	4035291	4035387
Harsvolume (l)	11l	14l	17l	24l	30l
Aantal personen	1-2	3-4	5-6	7-8	7-8
Nominaal debiet (m ³ /u) (resthardheid 0°f / 0°dH)	0,7 m ³ /u	0,8 m ³ /u	1,0 m ³ /u	1,4 m ³ /u	1,8 m ³ /u
Nominaal debiet (m ³ /u)(resthardheid 5-10°f / 2,81-5,62 °dH)	0,8 m ³ /u	1,0 m ³ /u	1,2 m ³ /u	1,7 m ³ /u	2,2 m ³ /u
Piekdebiet (m ³ /u) (resthardheid 5-10°f / 2,81-5,62 °dH)	1,1 m ³ /u	1,4 m ³ /u	1,7 m ³ /u	2,4 m ³ /u	3,0 m ³ /u
Zoutdosering g/hars (standaardinstellingen)	125 g/l				
Zoutverbruik per regeneratie (kg)	1,4 kg	1,8 kg	2,1 kg	3,0 kg	3,7 kg
Waterverbruik per regeneratie (l)	82 L / 55 L	117 L / 64 L	134 L / 74 L	185 L / 96 L	243 L / 115 L
Capaciteit van de ontharder °f x m ³ / °dH x m ³	55,2 °f • m ³ 31,0 °dH • m ³	70,3 °f • m ³ 39,3 °dH • m ³	85,3 °f • m ³ 47,7 °dH • m ³	120,5 °f • m ³ 67,3 °dH • m ³	150,6 °f • m ³ 84,2 °dH • m ³
Capaciteit in m ³ bij een hardheid van 30°f / 16,85 °dH voor het ingaande water en bij een instelling van 10°f / 5,62 °dH resthardheid	2,8 m ³	3,5 m ³	4,3 m ³	6,0 m ³	7,5 m ³
Aansluitingen in-/uitgang	3/4" BSPT	3/4" BSPT	3/4" BSPT	3/4" BSPT	3/4" BSPT
Afvoeraansluiting	1/2" slang	1/2" slang	1/2" slang	1/2" slang	1/2" slang
Afmetingen van de tank	10x15	10x15	9x22	9x30	10x30
Bedrijfsdruk min/ max (bar)	1,4 / 8,3				
Bedrijfstemperatuur min/max (°C)	2 / 48				
Elektrische aansluiting (V/Hz)	100-230/24 VDC - 50/60 Hz				
Max. energieverbruik (VA)	6,5 VA				
Accessoires inbegrepen	Kunststof bypass, met ingebouwde mengklep - Transformator 230-24 V - Kit met mannelijke 3/4 BSP aansluiting in-/uitgang - Versterkte afvoerleiding van 3 m met 2 klemmen - Luchtsleuf met dubbele afvoeraansluiting				
Type van regeneratie	Upflow in 5 cycli met proportionele bezouting				
Systeeminterface	Meertalig, elektronisch display met 2 regels x 16 karakters				
Capaciteit van zoutcompartiment in kg	25,0 kg	25,0 kg	37,0 kg	65,0 kg	65,0 kg
Breedte	352 mm	352 mm	352 mm	391 mm	391 mm
Hoogte	546 mm	546 mm	680 mm	965 mm	965 mm
Diepte	442 mm	442 mm	442 mm	467 mm	467 mm
Diepte met gemonteerde bypass	525 mm	525 mm	525 mm	550 mm	550 mm
Gewicht	19,5 kg	21,5 kg	25,0 kg	35,5 kg	41,0 kg
Afmetingen van de verpakking (B x L x H) mm	390x480x580	390x480x580	390x480x710	390x480x1010	390x480x1010
Hoeveelheid per pallet	18	18	12	12	12
Afmetingen van de pallet (B x L x H) mm	1030x1230x2200	1030x1230x2200	1030x1230x1800	1030x1230x2240	1030x1230x2240

Opmerking: Alle berekeningen zijn gebaseerd op een standaard zoutdosering van de PCB. De installatie van de ontharder houdt rekening met een voorfilter in een behuizing van 10" (Pentair ref. 150543) en een wikkelpatroon van 10" 100 micron (Pentair ref. WWPI00P10).

* Indicatieve gegevens. Maximumdebiet dat opgewekt moet worden om de vereiste bedrijfssnelheid te respecteren met het oog op een optimale ionenuitwisseling, volgens de aanbevelingen van de harsproducent, ongeacht de ingangsdruk.

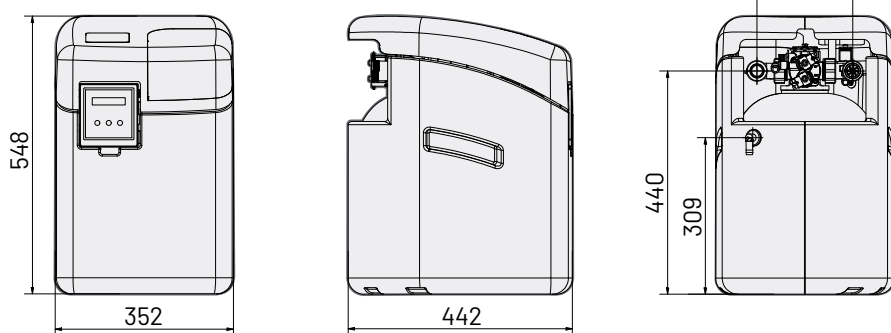
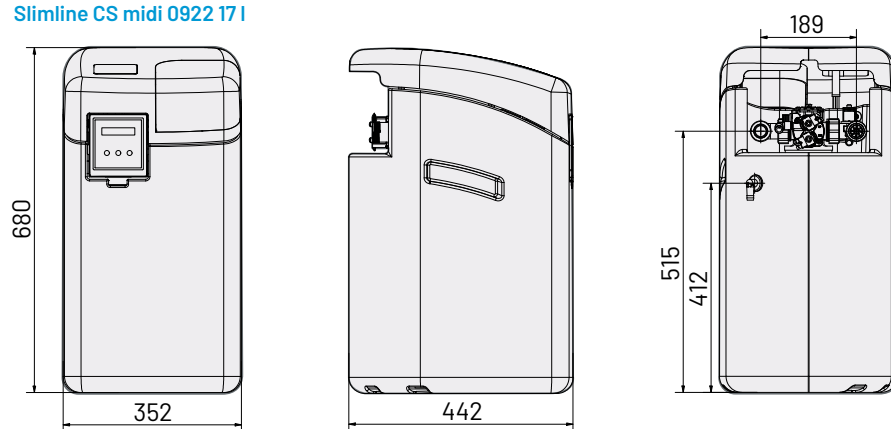
** Waarden kunnen verschillen naargelang lokale omstandigheden en programmering. Alle verbruikswaarden zijn gebaseerd op een ingangsdruk van 3 bar.

OMTREKTEKENINGEN
Slimline CS mini 1015 11 I

Slimline CS midi 0922 17 I

Slimline CS maxi 1030 30 I
