

SISTEMA A OSMOSI INVERSA AD ALTA EFFICIENZA CONSERV 75E

PER APPLICAZIONI PER CAFFÈ ESPRESSO E A VOLUMI CONTENUTI

EV9977-01 Sistema Conserv 75E RO - UE



APPLICAZIONI

- ◆ Espresso, caffè
- ◆ Applicazioni a volumi contenuti fino a 189 Lpd (50 gpd)

CARATTERISTICHE • VANTAGGI

- ◆ Sistema a osmosi inversa ad alta efficienza per espresso e applicazioni combinate, quali espresso e macchine per il ghiaccio.
- ◆ Il sistema comprende il filtro al carbone di pretrattamento 4FC5, la cartuccia a membrana ad alta efficienza GRO-75EN RO, serbatoio di accumulo acqua osmotica integrato, alimentatore di calcite posttrattamento 4CC e valvola di miscelazione per bilanciare il contenuto minerale dell'acqua effluente e cartuccia a carbone di postfiltrazione 4CB5.
- ◆ La valvola di miscelazione regola il giusto bilanciamento dei minerali per l'inibizione ottimale di calcare e corrosione, per una maggiore durata dell'apparecchiatura e la riduzione dei tempi morti derivanti da costosi interventi di manutenzione e riparazione.
- ◆ Risparmio d'acqua fino al 50% rispetto agli impianti a osmosi inversa tradizionali.
- ◆ Consente di miscelare su misura l'acqua in arrivo per produrre il contenuto minerale ideale per caffè ed espresso eccellenti.
- ◆ Le superfici di riscaldamento mantengono il picco di efficienza del trasferimento di calore, riducendo i tempi di ciclo e il consumo di energia.
- ◆ Il design compatto consente l'installazione a parete, sul banco o sotto il piano di lavoro.
- ◆ Protegge dai contaminanti, causa di sapori e odori sgradevoli, e rimuove sporco, particolati e minerali disciolti.
- ◆ La sostituzione della cartuccia sanitaria è semplice, rapida e pulita; le parti interne del filtro non sono mai esposte a manipolazioni o contaminazioni
- ◆ Adatto alle applicazioni per ghiaccio grazie all'ingresso prefiltrato.
- ◆ Certificato secondo lo standard NSF/ANSI 58 per la riduzione di cisti quali *Cryptosporidium* e *Giardia* con mezzi meccanici.
- ◆ L'agente filtrante proprietario Fibredyne™ inibisce in modo efficace il proliferare di batteri sull'agente filtrante, che ridurrebbe la vita utile del prodotto.

CONSIGLI PER L'INSTALLAZIONE

- ◆ Scegliere una posizione di montaggio adatta a sostenere l'intero peso del sistema quando è in funzione.
- ◆ Installare verticalmente con le cartucce sospese.
- ◆ Lasciare uno spazio libero di 6,35 cm sotto la cartuccia per facilitarne la sostituzione.
- ◆ L'ingresso dell'acqua deve avere una pressione minima di 2,7-5,8 bar, senza sollecitazioni.
- ◆ Decalcificare l'apparecchiatura prima dell'installazione.

CONSIGLI PER IL FUNZIONAMENTO

- ◆ Sostituire la cartuccia filtrante al carbone di pretrattamento Everpure 4FC5-S, l'alimentatore di calcite posttrattamento 4CC, la cartuccia al carbone di postfiltrazione 4CB5 e la cartuccia a membrana Pentair GRO-75EN RO ogni 12 mesi.

DIMENSIONAMENTO

- ◆ Tasso di produzione giornaliera: 191,20 Lpd

SISTEMA A OSMOSI INVERSA AD ALTA EFFICIENZA CONSERV 75E

EV9977-01

 **PENTAIR**
EVERPURE

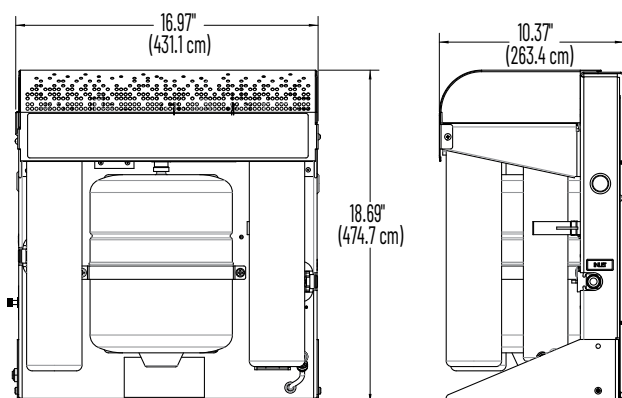

SPECIFICHE

- ◆ **Tasso di produzione giornaliero**
191,20 Lpd
- ◆ **Portata di esercizio**
(1,9 l @ 3,4 - 5,8 bar)
- ◆ **Dimensioni complessive**
45,7 cm A x 43,1 cm L x 26 cm P
- ◆ **Raccordo in ingresso**
John Guest® diametro esterno 3/8"
- ◆ **Raccordo in uscita**
John Guest® diametro esterno 3/8"
- ◆ **Allaccio linea acque di scarico**
Raccordo John Guest diametro esterno 1/4"
- ◆ **Requisiti di pressione di esercizio**
2,7 - 5,8 bar, senza sollecitazioni
- ◆ **Pressione di esercizio massima**
8,6 bar
- ◆ **Temperatura in ingresso**
0 - 37,7°C
- ◆ **TDS in entrata**
1.000 ppm massimo
- ◆ **Peso di esercizio**
24,04 kg
- ◆ **Produzione acque di scarico**
53 - 75 Lpd @ 414 kPa, 25°C
- ◆ **Capacità della linea delle acque di scarico**
200 ml/m in atmosfera aperta
- ◆ **Capacità del serbatoio di accumulo**
Serbatoio 2 galloni; capacità effettiva/ utilizzabile 1 gallone (3,8 L)
- ◆ **Alimentazione elettrica commutabile**
100-240VAC/50-60Hz



Il Sistema a osmosi inversa è testato e certificato da NSF International a fronte dello Standard NSF/ANSI 58 per la riduzione delle indicazioni riportate nella scheda tecnica delle prestazioni o su www.nsf.org.

I contaminanti o le altre sostanze rimosse o ridotte da questo sistema possono non essere necessariamente presenti nella tua acqua. Non utilizzare il prodotto con acqua microbiologicamente non sicura o di qualità ignota in assenza di un'adeguata disinfezione a monte o a valle del sistema. Impianti certificati per la riduzione di sporocisti possono essere utilizzati con acqua disinfettata che può contenere sporocisti filtrabili.

EPA Est. N. 002623-IL-002
EPA Est. No. 082989-CHN-001